



Gas Valve
Series

燃气闸阀

Focus on Customer
Needs Provide the Solution



橡胶密封燃气闸阀

Rubber Sealed Gas Gate Valve

产品技术说明

用途		管线运输/燃气等
操作环境	介质温度	常温
	环境湿度	最大为72%
	安装位置	燃气等系统内
	工作状态	全开或全闭
工作介质		天然气, 油品, 水等
阀门结构形式		暗杆式, 楔式等
设计标准		CJ/T 514, GB/T 12234, JB/T 5298, EN 13774, API 6D
设计压力		≥PN1.6
连接形式	法兰连接	HG/T 20592, GB/T 9113, ASME B16.5, EN1092
	焊接端	GB/T 12224, ASME B16.25, CJ/T 514
结构长度		GB/T 12221, ASME B16.10
使用温度		-29°C~+150°C
试验标准		GB/T 13927, API 6D, GB/T 26480

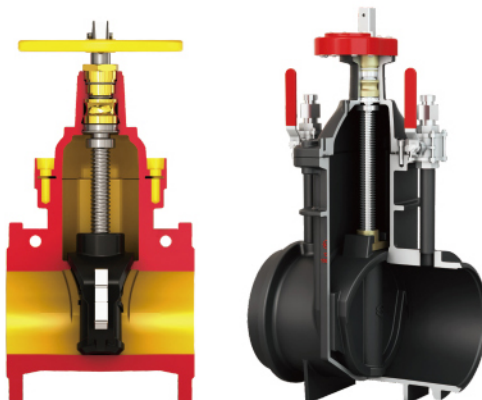

设计特点

用途特性

只能作全开和全关, 不能作调节和节流, 暗杆弹性座封闸阀利用阀门整体包胶产生变形补偿作用达到良好的密封效果, 克服了一般闸阀密封不良、漏介质和生锈的现象, 更有效的节约安装空间。阀板是抗油气NBR合成橡胶完全包覆并进行整体硫化由于橡胶的压缩回弹能力、双层粘合硫化工艺以及结实的阀板设计, 这些特性都使阀门具有卓越的耐用性。三重安全的阀杆密封系统可带压更换, 超高强度的阀杆和全面的防腐性能都确保了阀门无与伦比的可靠性。

弹性座封

主要密封件是橡胶全部包覆的整体式闸板, 在操作力和介质压力作用下产生微小的自适应弹性变形, 与精密铸造的阀座形成极佳的密封效果。

橡胶密封燃气闸阀

Rubber Sealed Gas Gate Valve

精铸壳体

阀体和阀盖材质为铸钢，强度高耐腐蚀。阀座与阀体整体精密铸造成形，无需任何加工。

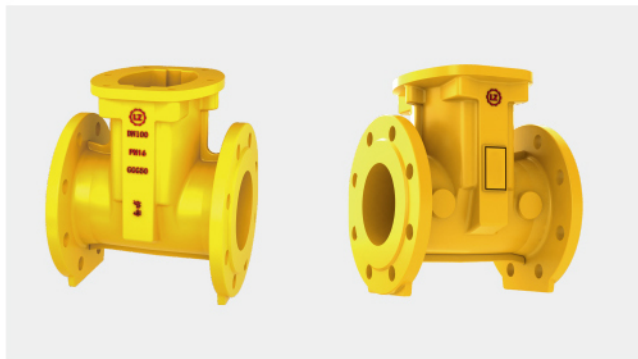

整体式铜螺母

闸板螺母与骨架整体连接，无运动空行程及松脱现象。青铜材质，与阀杆间自润滑，有效降低铜螺母低操作扭矩

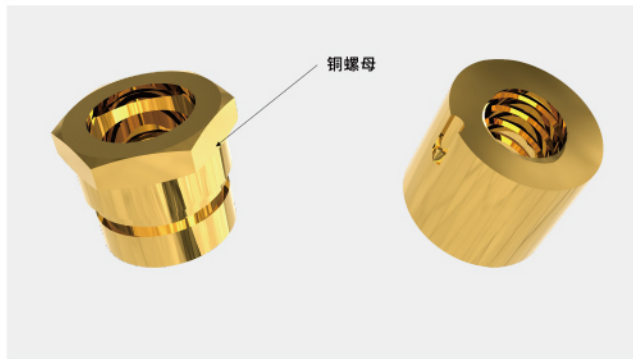

全径平底流道

阀门全开时闸板完全分离流道，阀座底部无凹槽，不易堆积杂物，与直管道等同，流阻最低。

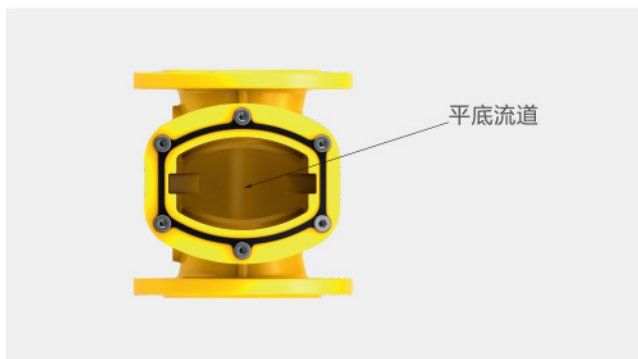

闸板导轨系统

阀体与闸板间带导轨系统。闸板密封时承载介质压力不偏移，升降时橡胶无接触磨损，防止阀杆弯曲。

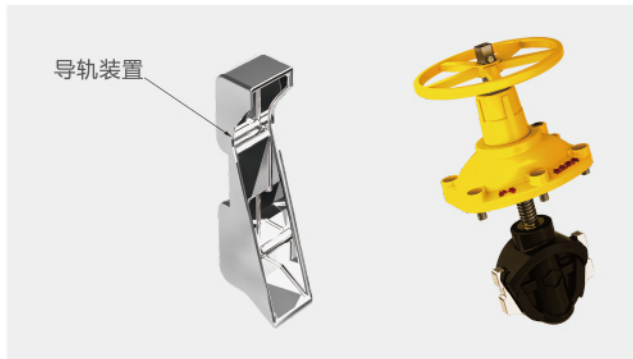

全部包胶闸板

高性能橡胶将骨架全部包裹，闸板与介质隔离，无腐蚀。橡胶软密封，与骨架牢固精结，整体热硫化成形。



不锈钢阀杆

不锈钢耐腐蚀阀杆，梯形螺纹滚压加工，螺牙光滑耐磨，有效降低操作扭矩，提高使用寿命。

双止推轴承（暗杆型）

阀杆颈部带双止推轴承，倒装式阀杆避免被介质压力冲出。青铜材质，与阀杆间自润滑，有效降低操作扭矩。

阀杆轴向密封（暗杆型）

四道O形密封圈，介质压力作用下轴向自密封，无填料密封调节之烦恼。顶部挡尘圈，阻止外部杂质进入轴封内部。三层独立阀杆密封，第一层密封为防尘密封圈，第二层密封为阀杆密封螺母内、外共有4个O型密封圈，第三层密封为密封垫圈。

橡胶密封燃气闸阀

Rubber Sealed Gas Gate Valve

倒密封结构（暗杆型）

四道O形圈专利倒密封结构，允许阀门在不断介质且处于任何角开度的紧急情况下更换压盖处的O形密封圈。



中法兰连接

高强度内六角螺钉，热熔胶和阀盖橡胶圈封闭，将螺钉与工作介质和外界环境完全隔离。

双支脚双吊环

所有规格的闸阀，阀体整体铸造有两只支脚，阀盖整体铸造有两只吊环，便于搬运和贮存。

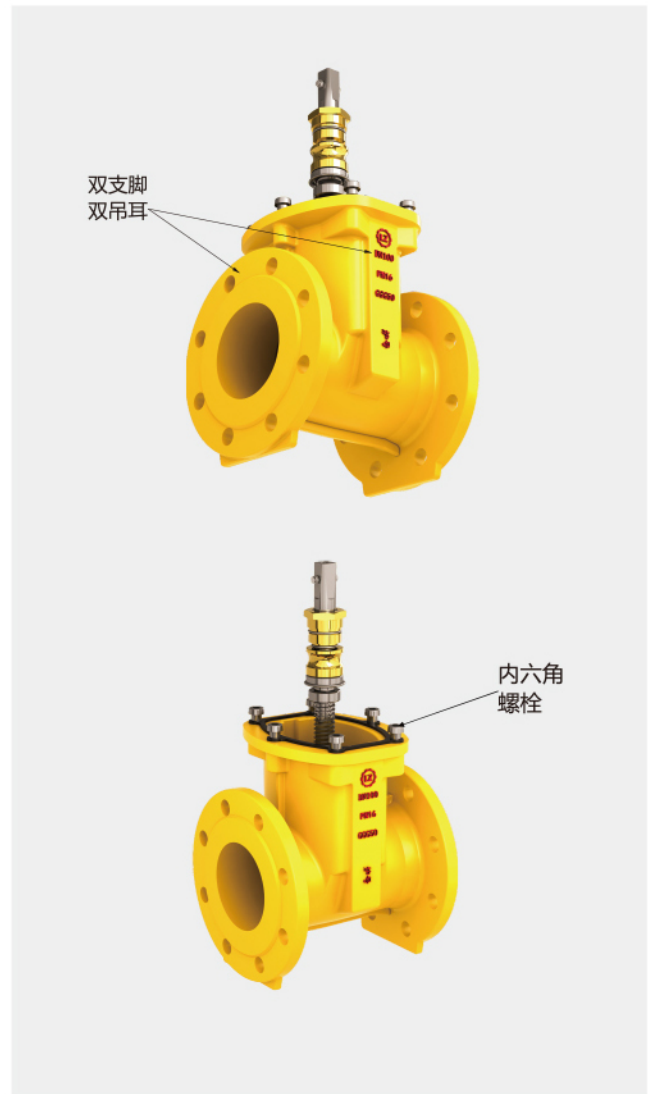

无毒防腐涂装

阀门内外表面均采用无毒环氧树脂粉末静电涂装或聚脲或聚氨酯防腐，防腐寿命与管道同，也可直接用于生活饮用水、食品医药行业。

型式操作多样

结构有暗杆型、明杆型。可用手轮、T形手柄、电动、气动等装置操作，阀位现场指示、阀位信号输出、密码锁控制、延长操作杆、直埋装置等可供选择。

橡胶密封燃气闸阀

Rubber Sealed Gas Gate Valve

安装施工方便

具有法兰、卡箍沟槽、承口、插口、机械接头、PE接头等连接方式，可选伸缩功能，与铸铁、钢制、塑料等管道连接便利。



结构说明

序号	零件名称
1	手轮
2	指示器
3	阀盖
4	内六角螺钉
5	O型圈
6	金属缠绕垫片
7	对开环
8	密封圈
9	阀杆螺母
10	阀杆
11	闸板
12	堵头
13	放散阀
14	放散管
15	阀体

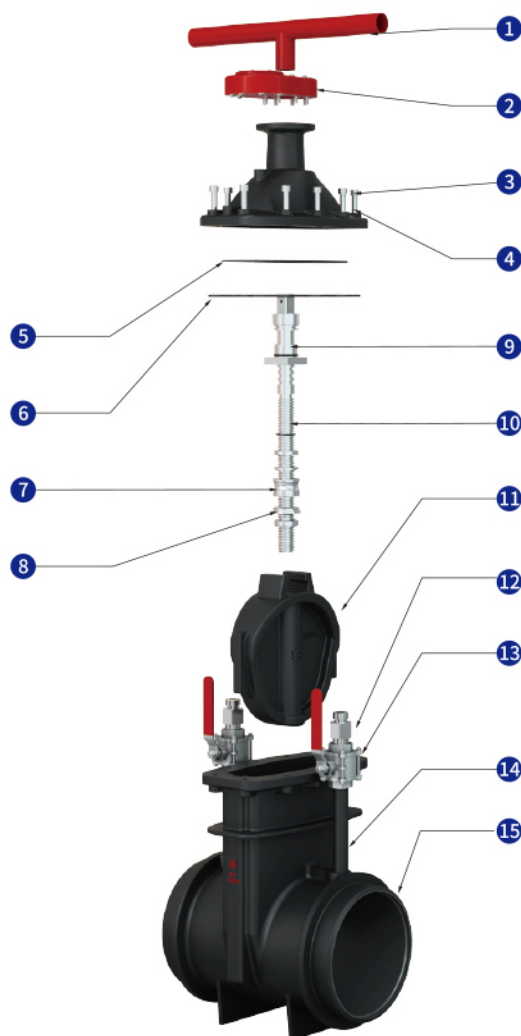

橡胶密封燃气闸阀

Rubber Sealed Gas Gate Valve



燃气闸阀和传统的楔式或平行式双闸板式闸阀相比有如下特点：

燃气闸阀的阀体、阀盖采用精密铸造法铸造，一次成型，根本不再机械加工，不使用密封铜环，节约有色金属；燃气闸阀底部无凹坑，不积存渣物，闸阀启闭的故障率低；软密封衬胶闸板尺寸统一，互换性强。

结构说明

序号	名称
1	阀杆
2	NBR防尘密封圈
3	阀杆密封螺母
4	NBR O型密封圈
5	阀帽
6	止推环
7	NBR主密封垫圈
8	阀帽螺栓
9	阀帽密封垫
10	阀板螺母
11	阀板
12	阀体

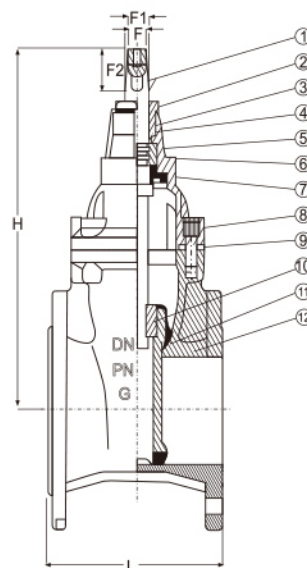

主要外形尺寸

DN	PN mm	L mm	H mm	F mm	F1 mm	F2 mm
40	16	140	241	14	17	29
50	16	150	241	14	17	29
65	16	170	271	17	20	34
80	16	180	297	17	20	34
100	16	190	334	19	22	38
125	16	200	376	19	22	38
150	16	210	448	19	22	38
200	16	230	562	24	28	42
250	16	250	664	27	31	47
300	16	270	740	27	31	47
350	16	290	930	32	37	55
400	16	310	960	32	37	55



Fully Welded
Gas Gate Valve

全焊接 燃气闸阀

Focus on Customer
Needs Provide the Solution



全焊接燃气闸阀

Fully Welded Gas Gate Valve

技术特点

结构新颖：摒弃了原来的中法兰设置，阀体与阀盖连接的方式改为全焊接，不与土壤接触，防止因紧固件的腐蚀而造成燃气泄漏，同时有效的减小了整体体积，降低了阀门的重量，减少了泄漏点。

强制密封结构：

该阀门采用两阀座背面设置多组蝶形弹簧或者弹簧来提供阀门所必须的密封力，不依靠介质的推力来达到密封的效果。因此，无论管网介质压力的高低，阀门都具备足够而稳定的密封力达到良好的密封效果。

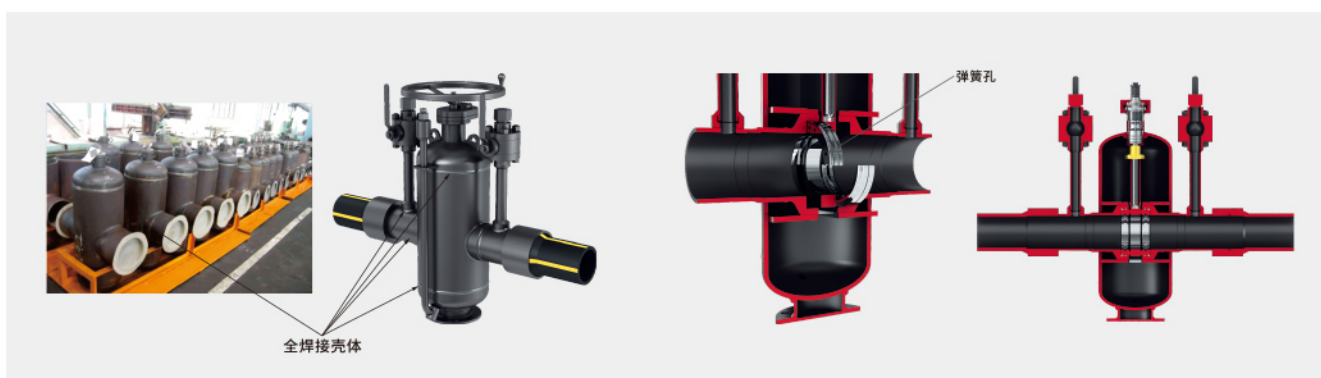

密封可靠：

- (1) 阀门全开或者全关时，密封副完全把管网通道与阀门腔隔离开来，阀座密封副完全被闸板覆盖，阻止了管网中的杂质，粉尘，焦油，以及气流对密封副的破坏和冲蚀，有效的保证了阀门的密封性能，延长了阀门的使用寿命。
- (2) 密封面采用金属或者软型多层次密封圈结构，提高密封副抗介质中杂质破坏的能力，延长阀门的使用寿命。

低流阻设计：

阀门为全通径设计，阀板设有导流孔，阀门全开时导流孔与阀体两端通道形成与阀腔密封的整体圆柱孔，阀门流阻系数与直管相同，可满足通清管器，特别是含有固体颗粒或是粉尘杂质的介质通过阀门时无滞留现象，并不会掉入阀腔。

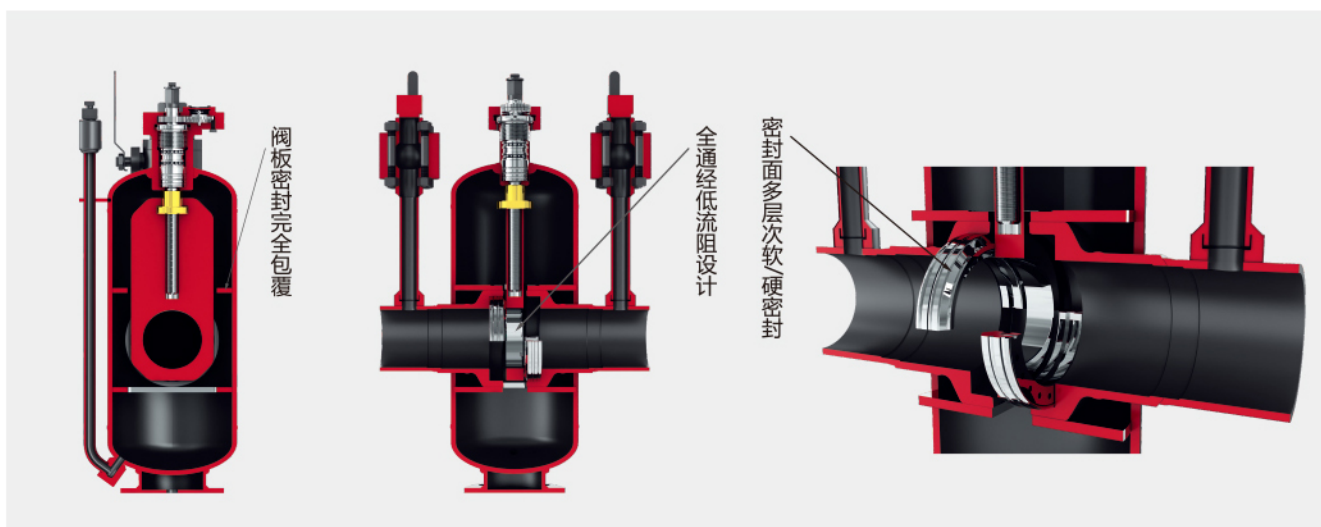

全焊接燃气闸阀

Fully Welded Gas Gate Valve

指示箱免维护功能:

- (1) 两阀座采用长包容面结构, 无论阀门处于任何状态, 闸板密封副和阀座密封副在弹簧力的作用下始终紧贴在一起, 闸板始终在两阀座的包容面之间运动, 管网中的杂质无法进入到阀腔中, 阀门在全开或者全关时, 介质也无法侵入至阀腔内, 使阀门内腔传动机构及零部件不受到腐蚀, 并且保证关闭可靠到位。
- (2) 阀杆处密封采用两道四环耐腐蚀, 抗磨损的特殊结构O型圈密封, 密封函采用上, 下两个独立的密封座形式, 密封座表面采用防腐能力较强的镀层工艺, 有效提高防锈, 抗腐蚀能力, 延长了密封圈的使用寿命, 并且上密封座在阀杆处万一发生泄漏时, 可在管道不停气, 不降压的情况下实施在线更换, 是一种真正意义上的免维护产品。
- (3) 阀门顶部设置模块式高抗腐蚀的启闭指示箱, 可在不影响阀门正常运行的状态下任意拆换。
- (4) 全焊接结构, 无外漏担心, 免维护。

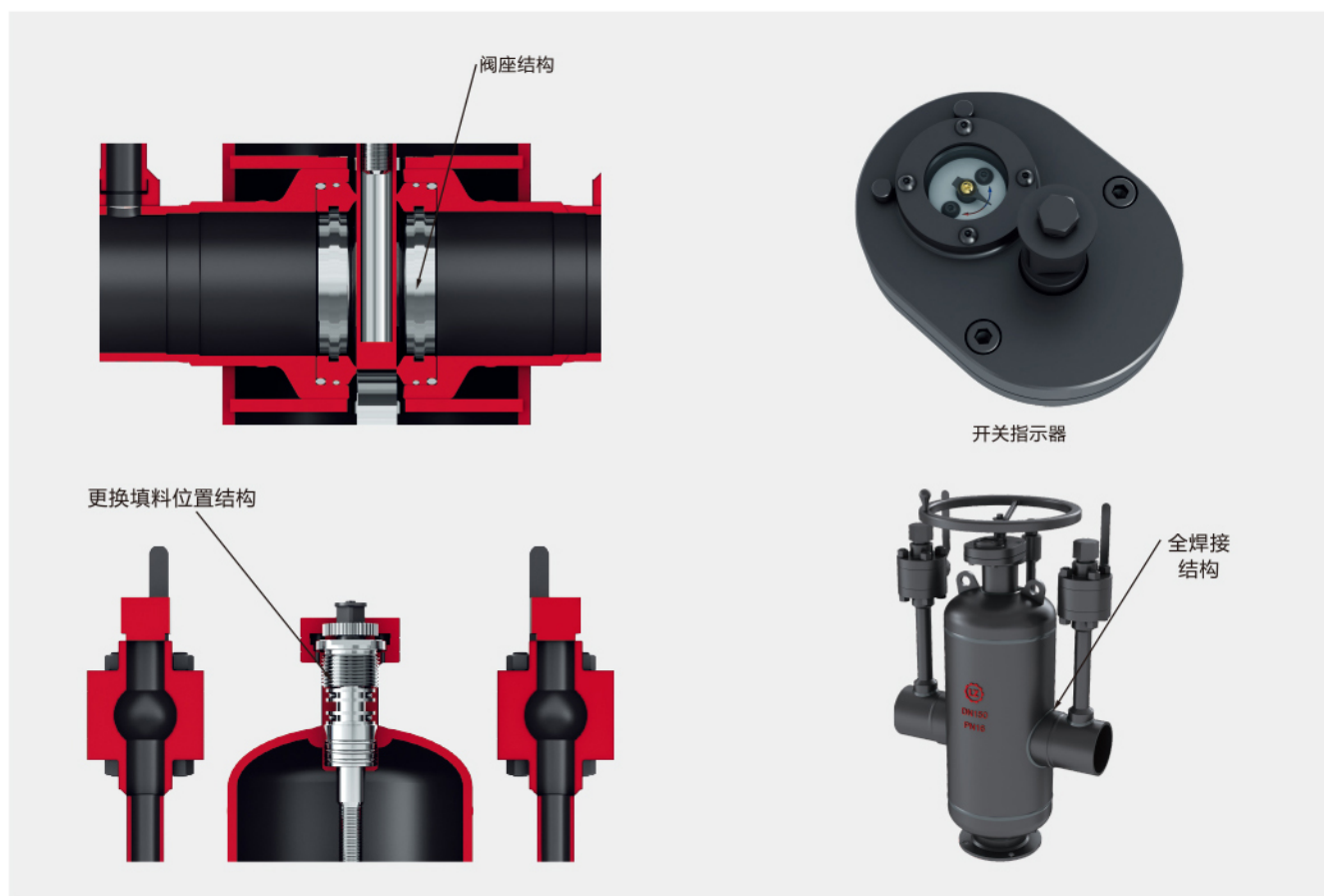

双隔中疏:

在阀门全开或者全关状态时, 旋松安全螺塞将阀门腔体内余气放散完后可快速判断阀门的密封状况, 具备在线判断阀门的密封状况。

双阻断泄放功能

当阀门打开或关闭时, 阀门中腔不会泄漏来自上游和下游的介质, 便于中腔排放和检漏。

自泄压功能

当中腔压力较高时, 在中腔流体作用下, 会将座圈压回, 从而避免中腔压力过高而形成事故

阀门的防腐:

阀门的内部零件采用防腐能力强的材料制作, 弹簧, 闸板采用化学ENP处理, 阀门壳体在喷丸处理后, 采用聚氨酯涂层的防腐措施, 保证了阀门在大气, 土壤环境中的抗腐能力, 或者可以根据用户的要求采用喷涂聚脲涂层, 防腐能力与管道防腐同等。

全焊接燃气闸阀

Fully Welded Gas Gate Valve

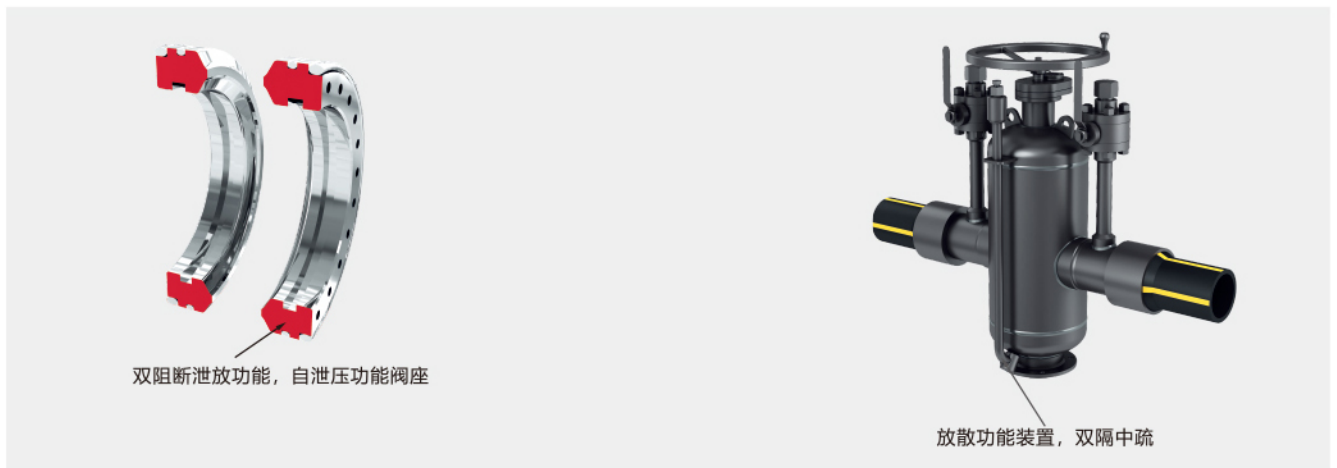

钢塑转换短节 (PE连接) :

阀体两段通过专利技术的锯齿结构整体进行钢塑转换，在工厂内与阀门做整体压力试验，两侧短节可设置两代替管道放散的放散管，放散管通过连接装置固定在阀门上，高度与阀门的顶部平齐或可根据用户需要设置高度，可设置在一规定大小的小井内。阀门的两端为PE管，采用钢塑转换接头的原理，与阀门成一体，这样与PE管道采用电熔套筒直接连接，简单方便，大大降低了钢阀门采用钢塑转换接头的成本。

型式操作多样

结构有暗杆型、明杆型。可用手轮、T形手柄、电动、气动等装置操作，阀位现场指示、阀位信号输出、密码锁控制、延长操作杆、直埋装置等可供选择。安装施工方便油漆防腐具有法兰、卡箍沟槽、承口、插口、机械接头、PE接头等连接方式，可选伸缩功能与铸铁、钢制、塑料等管道连接便利。

安装施工方便

具有法兰、卡箍沟槽、承口、插口、机械接头、PE接头等连接方式，可选伸缩功能，与铸铁、钢制、塑料等管道连接便利。



全焊接燃气闸阀

Fully Welded Gas Gate Valve



阀杆螺母

阀杆螺母采用铝青铜ZQAL9-4材质，阀杆采用304以上强度材质，具有很高的强度、硬度和耐磨性，有较好的耐蚀性和抗氧化性，我公司直埋式燃气闸阀开关启闭次数经第三方机构检测，寿命可达3万次以上。



阀门密封工艺

两阀座采用长包容面结构，无论阀门处于任何状态，闸板密封副和阀座密封副在弹簧力的作用下始终紧贴在一起，闸板始终在两阀座的包容面之间运动，管网中的杂质无法进入到阀腔中，阀门在全开或者全关时，介质也无法侵入至阀腔内，使阀门内腔传动机构及零部件不受到腐蚀，并且保证关闭可靠到位，本公司阀座设计为DBB功能，能够有效的在不停气，正常使用的过程中在线维修，给维修人员带来安全性的保障，双隔中疏，在阀门全开或者全关状态时，旋松安全螺塞将阀门腔体内余气放散完后可快速判断阀门的密封状况，具备在线判断阀门的密封状况。

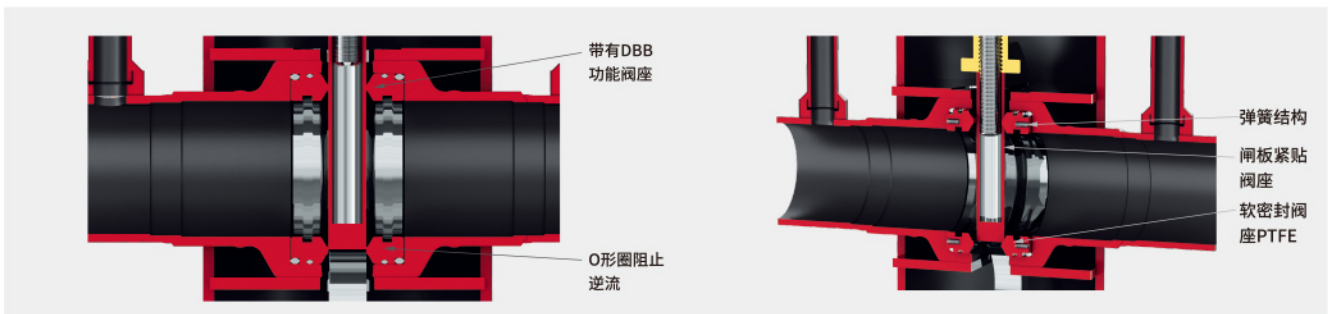

免维护平板闸阀技术特点

产品介绍：无泄漏燃气平板闸阀专用于天然气、液体石油气煤气、油品等，它以独特的设计、新颖的结构和良好的密封性能彻底解决了阀因燃气结焦而引起的关不严、开不动等问题，有效地提高了密封性能和使用寿命，真正达到零泄漏及免维护功能闸阀。

阀杆密封方式

阀杆处密封采用两道四环耐腐蚀，抗磨损的特殊结构O型圈密封，阀杆处密封采用两道四环耐腐蚀，抗磨损的特殊结构O型圈密封，密封函采用上，下三个独立的密封座形式，密封座表面采用防腐能力较强的镀层工艺，有效提高防锈，抗腐蚀能力，延长了密封圈的使用寿命，并且上密封座在阀杆处万一发生泄漏时，可在管道不停气，不降压的情况下实施在线更换，是一种真正意义上的免维护设计，投标文件提供强度密封2倍PN第三方机构检验报告、密封寿命试验第三方机构检验报告，密封性满足2倍PN测试要求。

全焊接燃气闸阀

Fully Welded Gas Gate Valve

结构说明

序号	零件名称
1	手轮
2	内六角螺钉
3	指示箱
4	填料压盖
5	阀杆密封套
6	阀杆
7	阀杆螺母
8	闸板
9	轴套
10	吊耳
11	封头
12	O型圈
13	阀座
14	阀体
15	端盖
16	底盖
17	底座
18	排气螺塞
19	球阀
20	无缝钢管
21	开孔补强管套
22	钢制PE组件

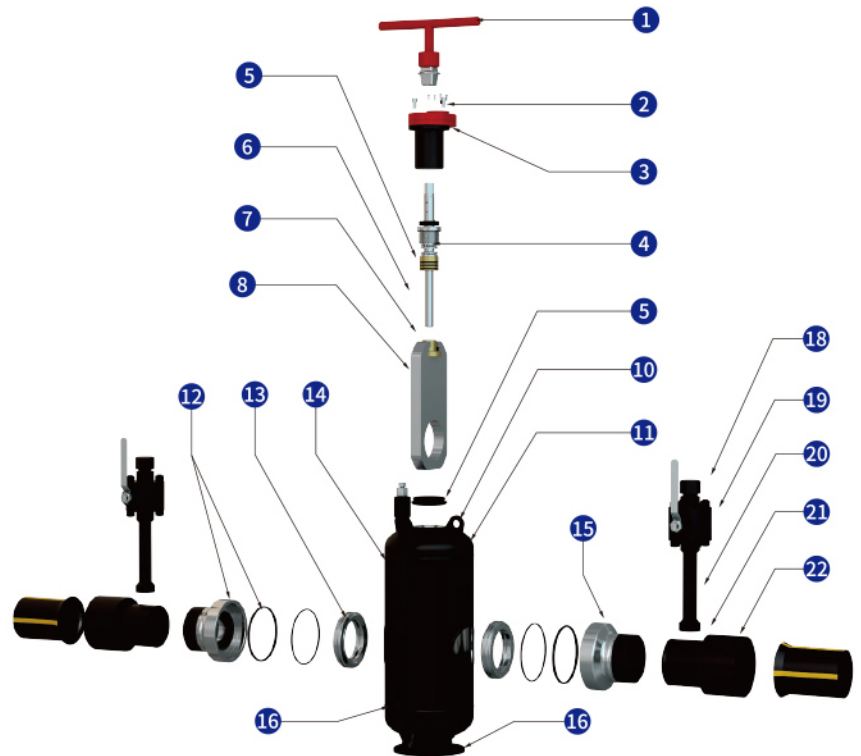

主要外形尺寸

DN	L	H	H1	DE
100	925	128	260	D110
150	1110	530	340	D160/D200
200	1250	600	410	D250
250	1390	740	500	D315
300	1435	830	570	D355

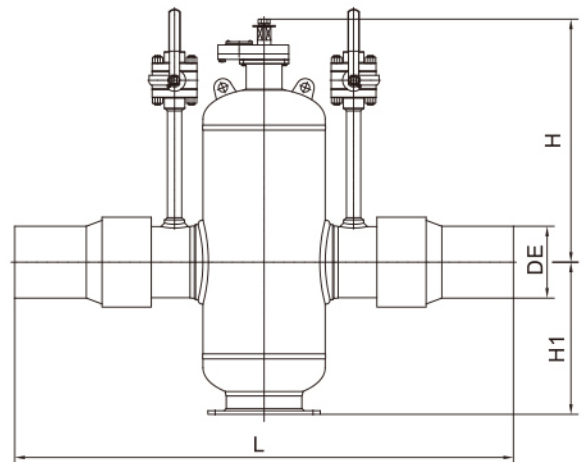



Gas Flat
Gate Valve

燃气 平板闸阀

Focus on Customer
Needs Provide the Solution



燃气平板闸阀

Gas Flat Gate Valve

产品结构特点

1. 阀门有法兰端和焊接端两种结构
2. 阀座采用O型密封圈密封和施加预紧力的浮动阀座结构，使阀门进出口双向密封；并且该结构的启闭力矩仅为普通阀门的1/2，能达到轻松开、关阀门。
3. 阀座采用密封面上镶嵌PTFE，具有PTFE对金属和金属对金属的双重密封，PTFE密封面同时清除闸板脏物的作用。
4. 金属对金属密封的阀门，阀体外部设有注油脂结构，油脂通过注脂器、阀座进入阀门密封面，使阀门达到零泄漏。
5. 带导流孔阀门的闸板，无论是全开或是全关始终与密封面吻合，密封面得到保护不受介质直接冲刷，从而延长使用寿命。
6. 阀门在全开时，通道平滑为直线，流阻系数极小，无压力损失，可通过毛球清扫管线。
7. 本阀门采用带自密封能力的填料结构，无需经常调节，开、关极为轻便，且密封性可靠，填料函处设有辅助密封油脂注入结构，密封性能绝对可靠，真正达到零泄漏；解决了通用阀门填料处最容易外漏的弊病。
8. 阀门关闭时能自动卸掉内腔高压，保证使用安全。
9. 全封闭结构，防护性能好，可适应全天候要求。
10. 阀门设有指示杆或观察窗以表示阀门的启闭情况。

产品性能规范

压力等级	常温试验压力(MPa)					适用温度	适用介质	
	壳体试验	左密封	右密封	低压气密封	普通型		抗硫型	
公称压力 (MPa) (PN)	1.6	2.4	1.76	1.76	0.6	-29~121°C 或按用户要求	石油、天然气、 等非腐蚀性介质水	含H ₂ S、CO ₂ 的 石油、天然气、水 等腐蚀性介质
	2.5	3.75	2.75	2.75	0.6			
	4.0	6.0	4.4	4.4	0.6			
	6.4	9.6	7.04	7.04	0.6			
	10.0	15.0	11.0	11.0	0.6			
磅级 (Lb) (Class)	150	3.0	2.2	17.6	0.6			
	300	7.5	5.5	5.5	0.6			
	400	9.6	7.04		0.6			
	600	15.0	11.0	11.0	0.6			

燃气平板闸阀

Gas Flat Gate Valve

产品主要参数

基本型号	Z43F, Z43WF, Z47F, Z67F			
压力等级范围	PN1.6~15.0MPa		Class 150~900	
通径范围	DN25~1200mm		1"~48"	
驱动方式	手轮驱动		齿轮动、气动、液动、电动	
适用范围	Class 150-900 (PN1.6-4.0)	Class400 (PN6.4)	Class600~900 (PN10.0-15.0)	Class 150~900
	1"-40" (DN25-1000mm)	1"-28" (DN25-700mm)	1"-12" (DN25-300mm)	1"~48"

注：本公司可根据用户要求提供产品。

各类型闸阀外形图

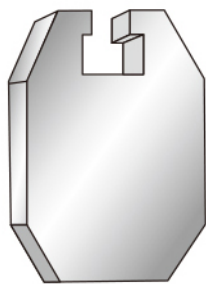

普通型闸板

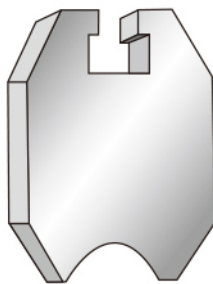

调节型闸板

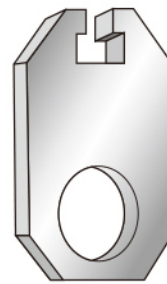

带导流口型闸板

产品采用标准

设计依据		GB	API
设计标准		JB/T 5298 GB/T 19672	API 6D ASMEB16.34
结构长度	法兰	GB/T 12221 GB/T 19672, JB/T 5298	API6D ASMEB16.10
	焊接	GB/T 15188.1 GB/T 19672	
连接法兰		GB/T 9113 JB/T 79, HG/T 20592	ASMEB16.5 MSS Sp44
对焊端		GB/T 12224	ASME B16.25
试验和检验		GB/T 26480	API6D API598

注：阀门连接法兰尺寸可根据要求设计制造。

燃气平板闸阀

Gas Flat Gate Valve

产品技术说明

用途		城市燃气
操作环境	介质温度	常温-高温
	环境湿度	最大为72%
	安装位置	城市燃气系统内。
	工作状态	蜗轮，手动全开或全闭
技术要求		天然气，油品，水等
阀门结构形式		直通式，软密封，焊接式
设计标准		闸阀：API 6D, GB/T 19672, GB/T 12221标准 长度：企业标准、按客户要求
试验标准		闸阀：API 598, JB/T 9092
材质要求	闸阀	阀体A105 /F304/F316/WCB
	闸板	A105/F304/F316
	阀座密封	PTFE/PPL/VITON
	阀杆	A276-410或304或20Cr13
	密封填料	石墨



钢制PE闸阀主要特点

技术说明(47结构+67结构)

- 产品介绍：**无泄漏燃气平板闸阀专用于天然气、液体石油气煤气、油品等，它以独特的设计、新颖的结构和良好的密封性能彻底解决了阀门因燃气结焦而引起的关不严、开不动等问题，有效地提高了密封性能和使用寿命，真正达到零泄漏。阀门内部压力相当时闸板处于闭合状态，阀座表面PTFE密封环形成初始密封，每次阀门开或关时，阀座圈能清洁闸板两侧。
- 对阀门施加压力时压力作用于闸板，迫使它贴近出口阀座上PTFE环，压缩它直到闸板停在钢制阀座上，这样就形成了双重密封，首先是PTFE对金属密封，然后是金属对金属密封，阀座也被牢固地捡到凹槽，在这一点O形圈阻止任何后部介质流。
- 阀体压力泄放后，形成进口密封，管道压力作用于进口阀座--使其移向闸板，这时形成PTFE对金属的密封，同时，O形圈与阀座凹槽形成紧密的密封。
- 阀门自动泄放多余的压力，当阀体压力大于管道压力时，由于热膨胀，进口阀座推向凹槽，阀体内多余的压力在阀座与闸板之间泄放到管道中。
- 技术特点结构新颖：**摒弃了原来的中法兰设置，阀体与阀盖连接的紧固件置于阀门本体内，不与土壤接触，防止因紧固件的腐蚀而造成燃气泄漏，同时有效的减小了整体体积，降低了阀门的重量，减少了泄漏点。
- 强制密封结构：**该阀门采用两阀座背面设置多组蝶形弹簧来提供阀门所必须的密封力，不依靠介质的推力来达到密封的效果。因此，无论管网介质压力的高低，阀门都具备足够而稳定的密封力达到良好的密封效果。
- 密封可靠：**
 - 阀门全开或者全关时，密封副完全把管网通道与阀门腔隔离开来，阀座密封副完全被闸板覆盖，阻止了管网中的杂质，粉尘，焦油，以及气流对密封副的破坏和冲蚀，有效的保证了阀门的密封性能，延长了阀门的使用寿命。
 - 密封面采用金属或者软型多层次密封圈结构，提高密封副抗介质中杂质破坏的能力，延长阀门的使用寿命。

燃气平板闸阀

Gas Flat Gate Valve

8. 免维护功能:

- (1) 两阀座采用长包容面结构, 无论阀门处于任何状态, 闸板密封副和阀座密封副在弹簧力的作用下始终紧贴在一起, 闸板始终在两阀座的包容面之间运动, 管网中的杂质无法进入到阀腔中, 阀门在全开或者全关时, 介质也无法侵入至阀腔内, 使阀门内腔传动机构及零部件不受到腐蚀, 并且保证关闭可靠到位。
- (2) 阀杆处密封采用两道四环耐腐蚀, 抗磨损的特殊结构O型圈密封, 密封函采用上, 下两个独立的密封座形式, 密封座表面采用防腐能力较强的镀层工艺, 有效提高防锈, 抗腐蚀能力, 延长了密封圈的使用寿命, 并且上密封座在阀杆处万一发生泄漏时, 可在管道不停气, 不降压的情况下实施在线更换, 是一种真正意义上的免维护产品。
- (3) 阀门顶部设置模块式高抗腐蚀的启闭指示箱, 可在不影响阀门正常运行的状态下任意拆换。

9. 低流阻设计:

阀门为全通路设计, 阀板设有导流孔, 阀门全开时导流孔与阀体两端通道形成与阀腔密封的整体圆柱孔, 阀门流阻系数与直管相同, 可满足通清管器, 特别是含有固体颗粒或是粉尘杂质的介质通过阀门时无滞留现象, 并不会掉入阀腔。

10. 双隔中疏:

在阀门全开或者全关状态时, 旋松安全螺塞将阀门腔体内余气放散完后可快速判断阀门的密封状况, 具备在线判断阀门的密封状况。

11. 阀门的防腐:

阀门的内部零件采用防腐能力强的材料制作, 弹簧, 闸板采用化学ENP处理, 阀门壳体在喷丸处理后, 采用聚氨酯涂层的防腐措施, 保证了阀门在大气, 土壤环境中的抗腐能力, 或者可以根据用户的要求采用喷涂聚脲涂层, 防腐能力与管道防腐同等。

12. 钢塑连接短节(PE连接):

阀体两段通过专利技术的锯齿结构整体进行钢塑转换, 在工厂内与阀门做整体压力试验, 两侧短节可设置两代替管道放散的放散管, 放散管通过连接装置固定在阀门上, 高度与阀门的顶部平齐或可根据用户需要设置高度, 可设置在一规定大小的小井内。

结构说明

序号	零件名称
1	T型手柄
2	指示器
3	内六角螺钉
4	阀盖
5	内六角螺钉
6	内六角螺钉
7	轴套
8	阀杆密封套
9	阀杆
10	阀杆螺母
11	密封圈
12	阀座支撑圈
13	石墨盘根
14	O型圈
15	闸板
16	堵头
17	放散阀
18	阀体
19	排污阀

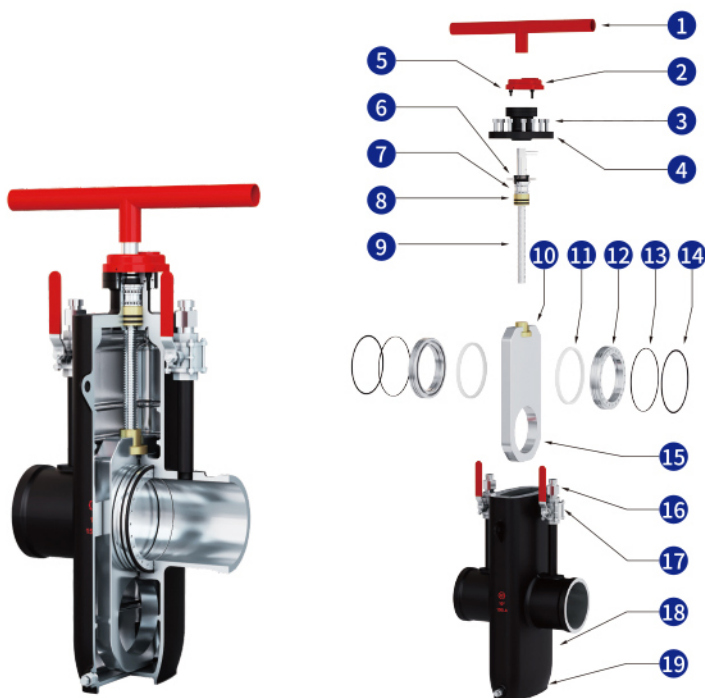

燃气平板闸阀

Gas Flat Gate Valve

主要零件材料

零件名称	材料			
	普通型		抗硫型	
	GB	ASTM	GB	ASTM
指示罩	1Cr18Ni9	A276-304	1Cr18Ni9	A276-304
手轮	25	A536-60-40-18	25	A536-60-40-18
压盖	25	A105	25	A105
阀杆螺母	ZQA19-4	C95500	ZQA19-4	C95500
指示杆	1Cr18Ni9	A276-420	1Cr18Ni9	A276-304
注脂接头	25+Zn	A105+Zn	25+Zn	A105+Zn
支架	WCB	A216-WCB	WCB	A216-WCB
阀杆	2Cr13	A276-420	1Cr18Ni9	A276-304
密封套	2Cr13	A276-420	2Cr13	A276-420
Y型圈	NBR	NBR	FPM	FPM
填料座	2Cr13	A276-420	2Cr13	A276-420
螺母	45	A194-2H	45	A194-2H
螺柱	35CrMoA	A193-B7	35CrMoA	A193-B7
阀盖	WCB	A216-WCB	WCB	A216-WCB
闸板	16Mn+ENP	A105+ENP	1Cr18Ni9	A276-304+PTFE
垫片	柔性石墨+不锈钢	柔性石墨+不锈钢	柔性石墨+不锈钢	柔性石墨+不锈钢
阀体	WCB	A216-WCB	WCB	A276-304
排污堵头	25+Zn	A105+Zn	1Cr18Ni9	A276-304
阀座	16Mn+PTFE	A105+PTFE	1Cr18Ni9+PTFE	1Cr18Ni9+PTFE
O型圈	NBR	NBR	FPM	FPM

注:阀门主要零部件材质可根据实际工况条件或用户特殊要求设计选用。

燃气平板闸阀

Gas Flat Gate Valve

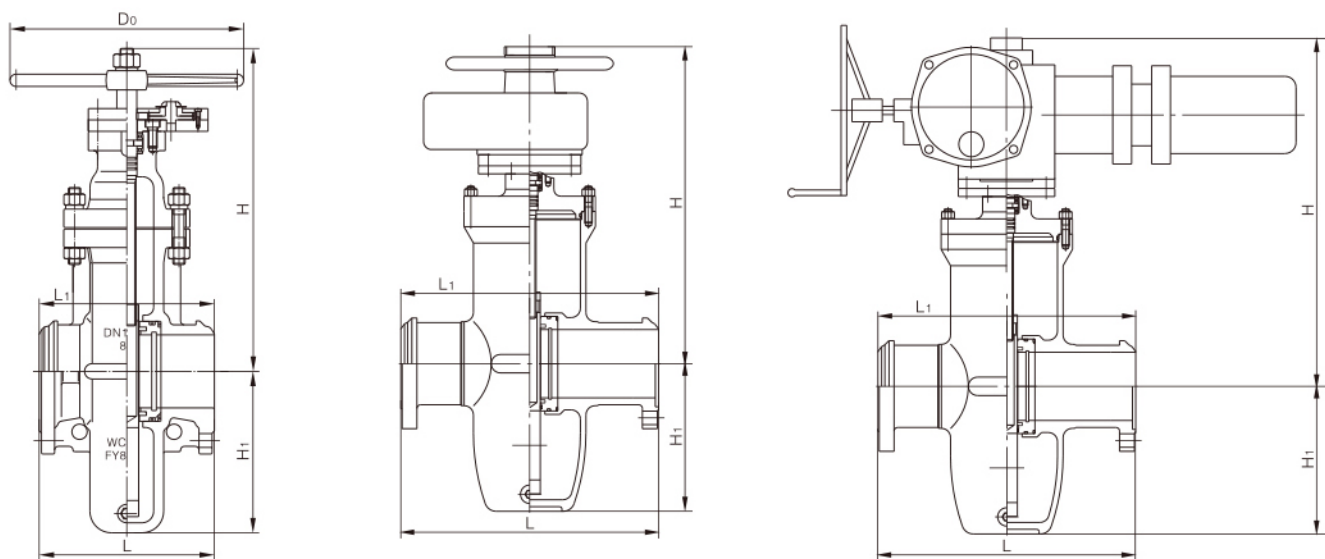

主要外形尺寸

型号:Z4(5/9B)4(6)7F

PN0.4, 0.6, 1.0, 1.6, 2.5MPa PN2.0MPa(Class150)

DN (mm)	NPS (in)	法兰	对焊	手动			齿动			齿动 装置	电动			电动 装置
		L	L1	H1	H	D0	H1	H	D0		H1	H	D0	
25	1	165		85	228	180								
32	1 1/4	165		103	231	180								
40	1 1/2	178		115	240	250								
50	2	178	216	130	255	250								
65	2 1/2	190	241	160	355	300								
80	3	203	283	180	360	300								
100	4	229	305	214	400	300								
125	5	254	381	257	460	350								
150	6	267	403	300	500	350								
200	8	292	419	388	570	350								
250	10	330	457	475	680	400	475	700	350	0型	475	710	500	SMC-03
300	12	356	502	547	750	450	547	870	350	0型	547	880	305	SMC-00
350	14	381	572	625	875	450	625	995	450	1型	625	1015	305	SMC-00
400	16	406	610	712	1000	500	712	1120	450	1型	712	1130	305	SMC-00
450	18	432	660	785	1130	500	758	1280	450	1型	785	1360	305	SMC-0
500	20	457	711	880	1200	600	880	1350	450	1型	880	1430	305	SMC-0
600	24	508	813	1045	1420	800	1045	1570	500	2型	1045	1650	305	SMC-1
700	28	610	914	1190	1650	800	1190	1800	500	2型	1190	1910	305	SMC-1
800	32	660	914	1360	1880	1000	1360	2040	500	2型	1360	2140	305	SMC-1
900	36	771	1016	1510	2100	1000	1510	2280	600	3型	1510	2390	458	SMC-2
1000	40	811		1715	2300	1200	1715	2480	600	3型	1715	2590	458	SMC-2

燃气平板闸阀

Gas Flat Gate Valve

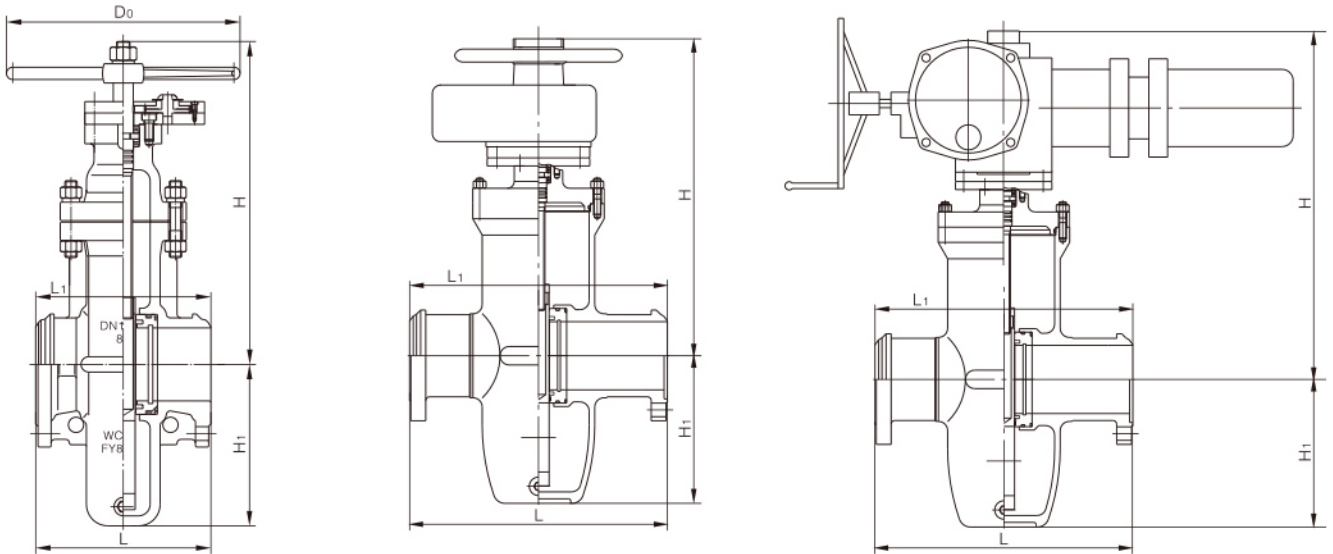

主要外形尺寸

型号: Z4(5/9B)4(6)7F

PN4.0MPa PN50MPa(Class300)

DN (mm)	NPS (in)	法兰		对焊	手动			齿动			齿动 装置	电动			电动 装置
		GB	API		L1	H1	H	D0	H1	H		D0	H1	H	
25	1	165	165	165	85	238	180								
32	1 1/4	178	178	178	103	238	180								
40	1 1/2	190	190	190	115	245	250								
50	2	216	216	216	130	265	250								
65	2 1/2	241	241	241	160	365	300								
80	3	283	283	283	180	375	300								
100	4	305	305	305	214	420	300								
125	5	381	381	381	257	480	350								
150	6	403	403	403	300	520	350								
200	8	419	419	419	388	590	350	388	710	350	0型	388	720	305	SMC-00
250	10	457	457	457	475	700	400	475	820	350	0型	475	830	305	SMC-00
300	12	502	502	502	547	780	450	547	900	450	1型	547	910	305	SMC-0
350	14	572	762	762	325	895	450	625	1015	450	1型	625	1095	305	SMC-0
400	16	610	838	838	712	1020	550	712	1150	450	1型	712	1230	305	SMC-0
450	18	660	914	914	785	1150	700	785	1300	500	2型	785	1400	305	SMC-1
500	20	711	991	991	880	1220	800	880	1370	500	2型	880	1470	305	SMC-1
600	24	787	1143	1143	1045	1440	1000	1045	1620	600	3型	1045	1730	305	SMC-1

燃气平板闸阀

Gas Flat Gate Valve

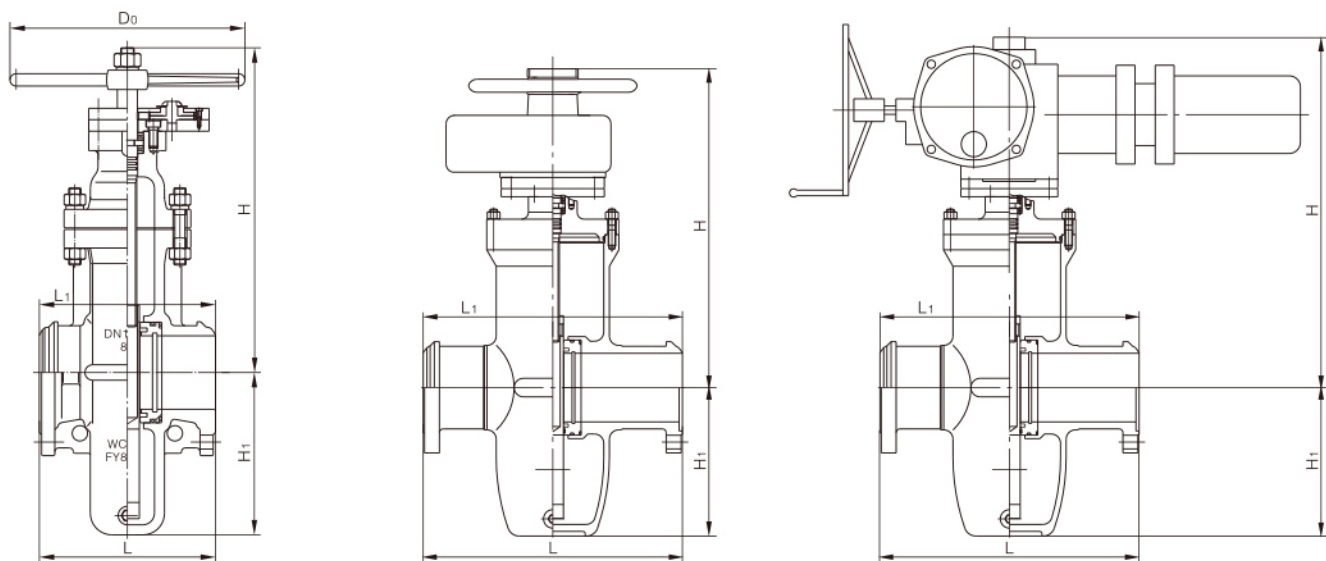

主要外形尺寸

型号: Z4(5/9B)4(6)7F

PN6.4MPa(Class400)

DN (mm)	NPS (in)	法兰 L	对焊 L1	手动			齿动			齿动 装置	电动			电动 装置
				H1	H	D0	H1	H	D0		H1	H	D0	
50	2	216	250	158	265	300								
65	2 1/2	241	280	190	365	300								
80	3	283	310	225	375	350								
100	4	305	350	255	420	350								
125	5	381	400	275	480	400								
150	6	403	450	330	520	400								
200	8	419	550	410	590	500	388	710	350	0型	388	720	305	SMC-0
250	10	457	650	490	700	500	475	820	350	0型	475	830	305	SMC-0
300	12	502	750	570	780	600	547	900	450	1型	547	910	305	SMC-0
350	14	762	850	625	910	600	625	1015	450	1型	625	1095	305	SMC-1
400	16	838	950	735	1020	700	712	1150	450	1型	712	1230	305	SMC-1

燃气平板闸阀

Gas Flat Gate Valve

安装示意图

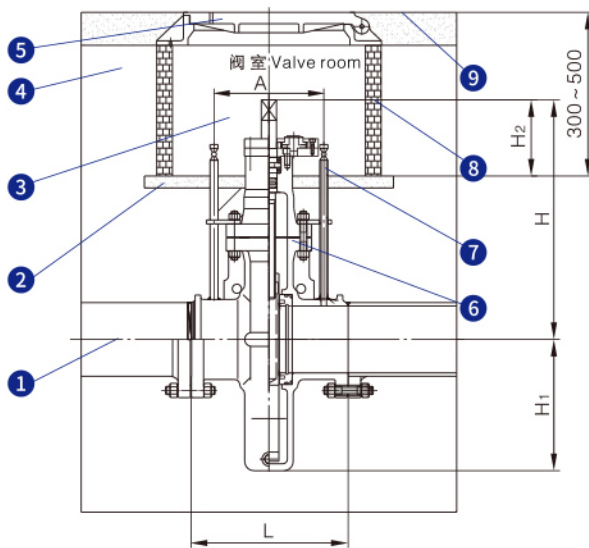

结构说明

序号	零件名称
1	埋地管线
2	水泥浇注面
3	阀室
4	埋地介质
5	阀室盖
6	阀门
7	放散管
8	砖墙
9	路面

主要外形尺寸

DN (mm)	尺寸					
	L		H	H1	H2	A
	对焊	法兰				
100	305	350	见主要外形尺寸	见主要外形尺寸	140	225
150	403	450			150	300
200	419	450			150	320
250	457	457			150	360
300	502	502			160	400
350	572	572			180	470
400	610	600			180	500
500	711	700			180	570
600	813	800			200	670
700	914	900			200	770

燃气平板闸阀 (PE端)

Gas Flat Gate Valve (PE End)

产品概述

本阀主要适用于城市燃气管网上输送及截断介质，可埋于地下，与PE管直接连接，无需钢塑转换接头过渡，减少工程造价。只需在阀盖之上建一个小阀室，即可在地面上全方位操作维修，密封性能好，流阻系数小，操作维修方便。使用寿命长，是天然气、城市煤气、液化气等管线理想的配套产品：

产品主要技术参数

基本型号	PEZ-4C				
规格	DN100	DN150	DN200	DN250	DN300
压力等级	0.4MPa				
适用介质	天然气、城市煤气、液化气等城市燃气。				
适用温度	-20~40°C				

结构特点

1. 与PE管连接：

阀门的两端为PE管，采用钢塑转换接头的原理，与阀门成一体，这样与PE管道采用电熔套筒直接连接，简单方便，大大降低了钢阀门采用钢塑转换接头的成本。

2. 中部连接（阀体阀盖连接）：

中部连接螺栓采用沉孔设计，保证螺栓无外漏，提高阀门的防腐性能。

3. 密封可靠性：

- (1) 阀体，阀盖。闸板等承压件均为钢制材料，不会由于时间长短和温度变化而变形，使密封可靠，更不会出现打不开或者关不上的现象。
- (2) 阀座背后具有橡胶密封圈或弹簧预紧力的浮动结构，即使在很低的压力下阀门也能密封。
- (3) 阀座密封面镶嵌RPTFE，具有软，硬双重密封。平行闸板在开关过程中，始终与阀座密封面吻合，可以清除闸板上的脏物，密封更可靠。
- (4) 阀门全开或全关时，阀座密封面都不受介质的冲刷，有效的保护密封面。

4. 双隔中疏功能

阀门处于关闭状态时，两侧达到密封，彻底隔断左右介质达到密封，并且中腔无压力。

5. 弹性密封

阀座为浮动双阀座，外圆采用O型密封圈密封活塞效应原理，背后弹性预紧力进行补偿密封，平行闸板只需要与密封圈接触到位即可，无需额外加力进行密封。

6. 可更换式阀座

阀座安装于阀体上为浮动结构，可以在线拆装更换，并且双向密封。

7. 填料密封

阀盖填料函采用活塞原理的密封套O型圈和V型压力密封结构，无需调节，开、关极为轻便，使阀门填料性能更可靠，解决了通用阀门填料处最容易外漏的弊病，并且该填料密封结构使其启闭力矩远远小于PE球阀。

燃气平板闸阀 (PE端)

Gas Flat Gate Valve (PE End)

8. 放散功能

可以在阀体左右两侧设置放散管，从而代替了管道设置的放散管，节约成本。

9. 封闭式指示

全封闭式的启闭指示针能与阀门启闭程度保持基本一致，并能令操作者清晰观察到阀门的启闭情况

10. 防腐措施

阀门的表面采用聚氨酯或聚脲涂层，防腐能力与管道等同



燃气平板闸阀 (PE端)

Gas Flat Gate Valve (PE End)

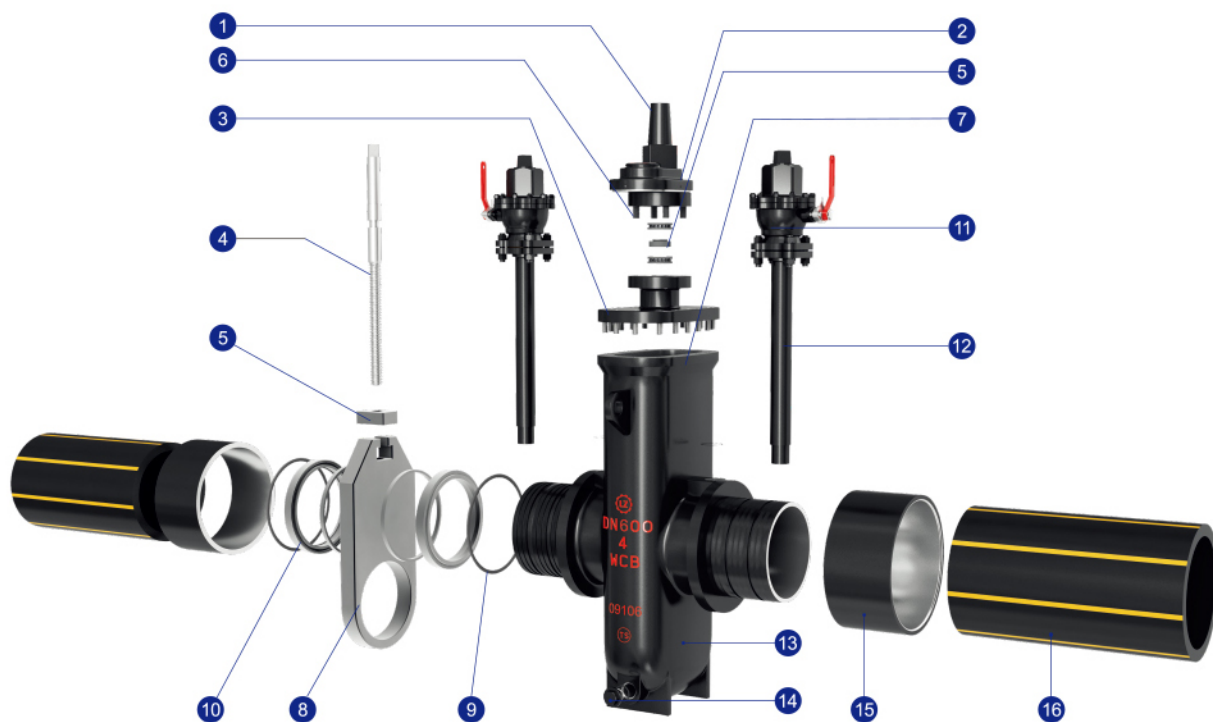

部件材质

序号	零件	材料
1	指示杆	WCB
2	防尘罩	A105
3	压盖	A105
4	阀杆	4140
5	限位块	4140
6	双头螺栓	B7
7	密封垫	PTFE
8	阀板	A105

序号	零件	材料
9	O型圈	VITON
10	密封圈	PTFE
11	放散球阀	WCB
12	放散管	25
13	阀体	WCB
14	放空阀	304
15	保护套	25
16	PE管	PE塑料

燃气平板闸阀 (PE端)

Gas Flat Gate Valve (PE End)

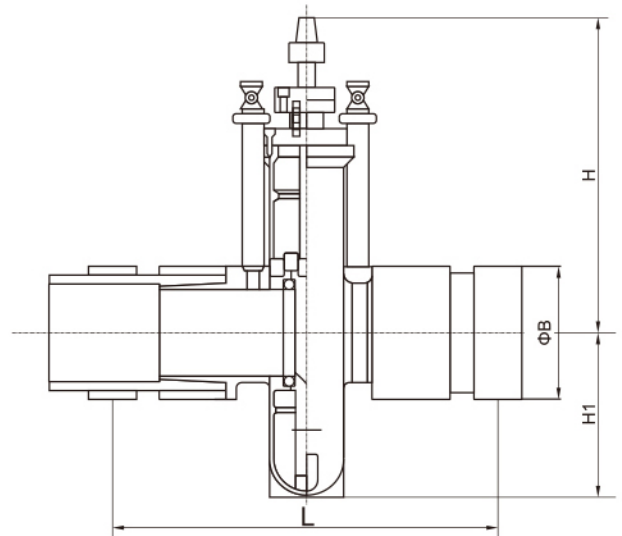

主要外形尺寸

DN(mm)	NPS(in)	L	H1	H	A	ΦB
100	4"	720	182	410	180	110
150	6"	835	235	490	205	160
200	8"	970	280	520	210	200
250	10"	1050	357	630	230	250
300	12"	1360	440	740	280	315
350	14"	1540	510	862	290	355
400	16"	1600	570	928	310	400